

## Identifikace adaptérů pevných os

Pevné osy mají různé délky a různé stoupání závitů. Pokud osu nemáte fyzicky u sebe, je nutné zjistit následující údaje:

Délka osy: šíře rámu, tedy délka mezi dosedací plochou hlavy pevné osy a koncem závitu pevné osy. Viz. Obrázek č.1

Stoupání závitu: počet závitů na 10mm délky závitu pevné osy.

Typy závitů: Závit M12 x 1.75 = 5,7 závitů na 10mm délky závitu  
Závit M12 x 1.5 = 6,6 závitů na 10mm délky závitu  
Závit M12 x 1.0 = 10 závitů na 10mm délky závitu

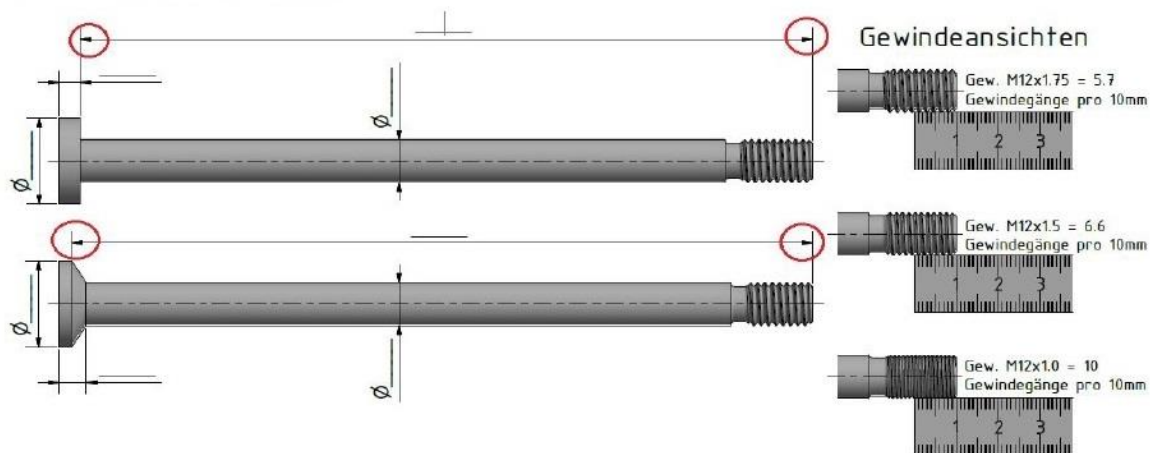

V případě, že nám sdělíte výše uvedené informace, bez problému Vám budeme schopni doporučit vhodný typ pevné osy.

V případě dotazů jsme k dispozici.

Email: [info@odpruzeni.cz](mailto:info@odpruzeni.cz)

Tel.: +420 773 796 858

Děkujeme za Vaši přízeň!

Tým DOKOV